

50Hz

ARGAL

CHEMICAL PUMPS

"EQUIPRO"
вертикальные насосы

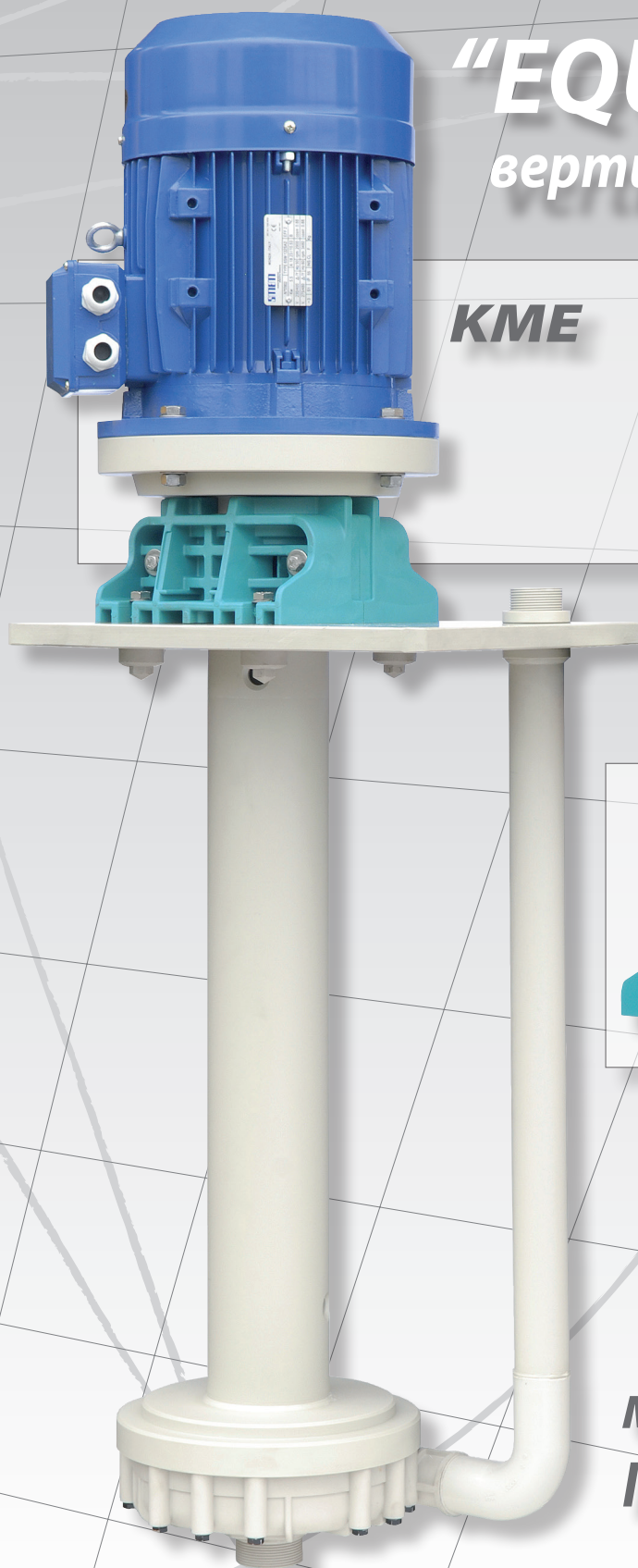

KME

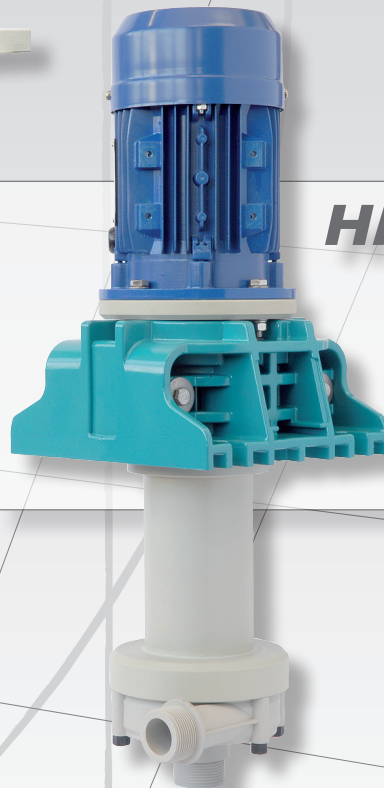

HME

моноблочные
IEC двигатели

Equipro

Насосы данной серии изготавливаются из химически стойких термопластов. По типу исполнения — это вертикальные, моноблочные центробежные насосы. В зависимости от модели, используется либо свободное выпускное отверстие, либо подающий патрубок. Основное применение данной серии — перекачивание агрессивных и коррозионных жидкостей. Проточная часть насосов не содержит металлических частей, контактирующих с перекачиваемой жидкостью. Место соединения электродвигателя с насосной частью не требует какой-либо дополнительной герметизации для предотвращения утечек жидкости. При необходимости, применяется только система пароизоляции. Конструкция насоса позволяет быстро получить доступ к любому основному узлу, что значительно упрощает проведение технического обслуживания. Каждая модель насоса, может оснащаться одним из 3-х типов двигателя с различной мощностью, для жидкостей с определённым удельным весом (двигатели типов N, P и S для жидкостей с удельным весом 1,1; 1,35 и 1,8). Серия подразделяется на два основных направления — это насосы серий KME и HME. KME серия включает в себя насосы с длиной погружной части от 600 до 1500 мм, подшипниками скольжения для различных типов перекачиваемой жидкости (в том числе, для жидкостей с абразивными включениями). HME насосы имеют длину погружения 275 и 450 мм, разработаны на консольном валу, без нижней направляющей и позволяют использовать насос для перекачивания жидкостей с кристаллическими частицами и возможностью сухого хода без сбоев.

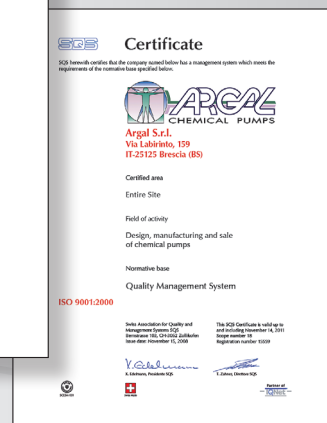

Компания Argal работает в соответствии с ISO 9001:2000

серия HME, консольный



серия KME

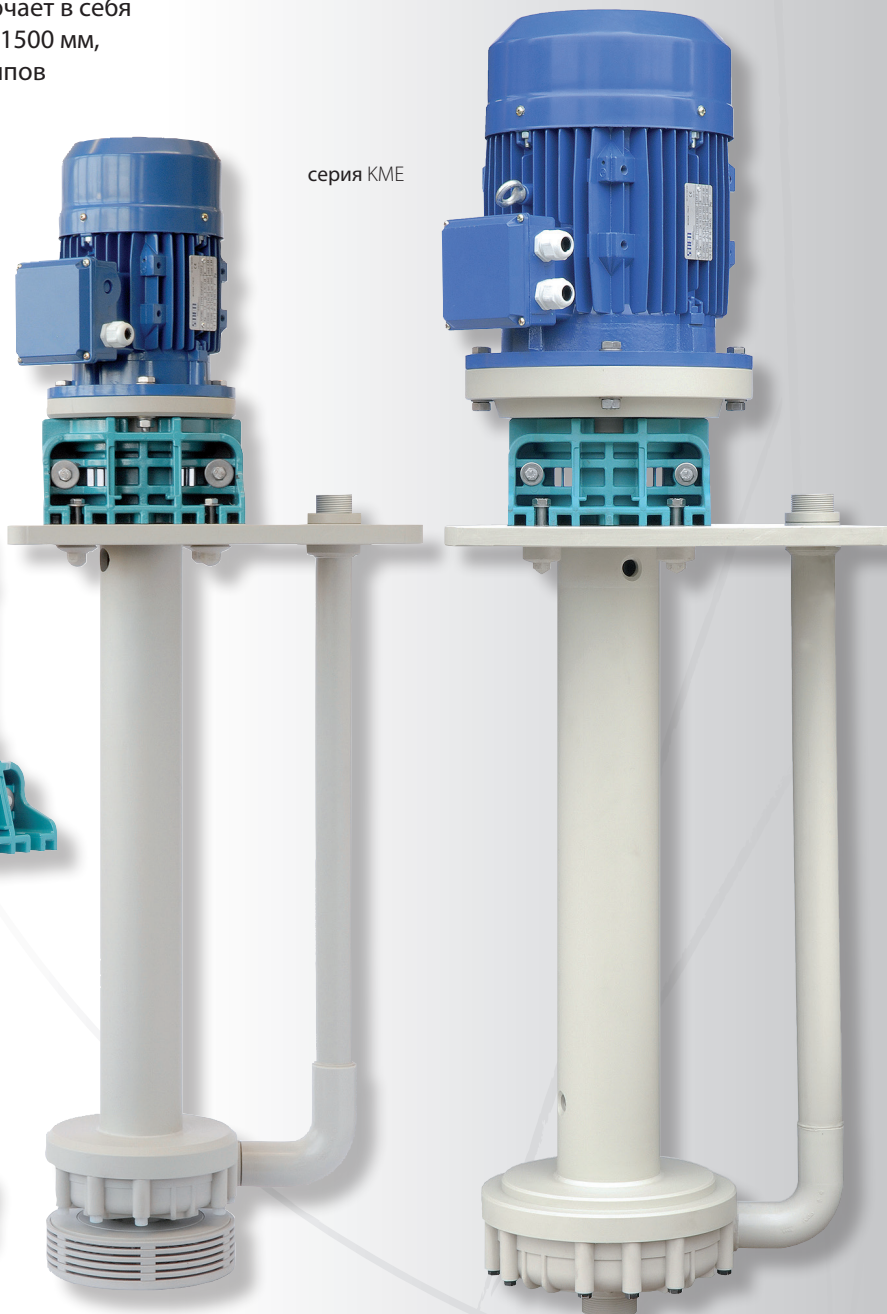

Фильтр



Кривая производительности 2900 об/мин - 50 Гц

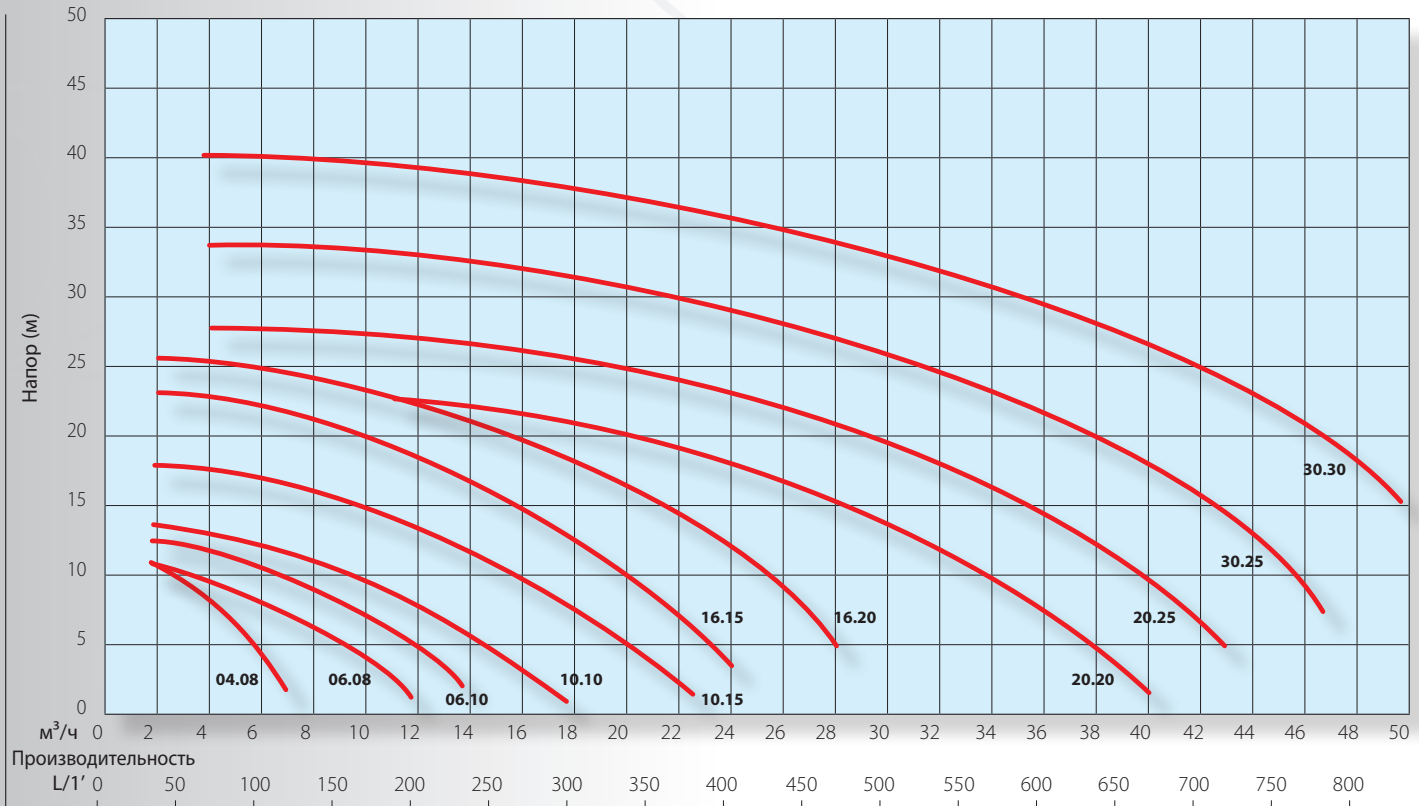

Примечание: результаты графиков верны для воды при 20°C, вязкости 1°E и удельном весе 1 кг/дм³.

Маркировка в данном каталоге	
GFR/PP	Полипропилен, армированный стекловолокном
CFF / PVDF	Поливинилиденфторид, усиленный углеволокном
PP	Полипропилен
PVDF	Поливинилиденфторид
E-CTFE	Этилен-хлортрифторэтилен
PTFE	Политетрафторэтилен
Al ₂ O ₃	Оксидная керамика (оксид алюминия) 99,7%
SiC	Карбид кремния
FKM	Фторкаучук
EPDM	Этилен-пропиленовый каучук

Конструкция

Таблица 1

Версия	WR	FC
Корпус	GFR/PP	CFF/PVDF
Импеллер		E-CTFE
Суппорт		GFR/PP
Опорная плита	PP	
Вал	Сталь	
Покрытие вала	PP	PTFE
Погр. колонна		PVDF
Сальник	FKM/EPDM	
Погр. болты	PVDF	
Болты	Нерж. сталь	

Технические данные

Таблица 2

	Максимальная рабочая температура (°C)						
	HME			KME			
Погружная часть (мм)	275	450	600	800	1000	1250	1500
Версия / Серия	HME			KME			
WR	70			65	55	50	
FC	90			85	75	65	
Допустимая температура окружающей среды (°C)							
WR	0 ÷ +40						
FC	-10 ÷ +40					0 ÷ +40	

MOTOR SPECIFICATIONS

Таблица 3

		04.08		06.08		06.10		10.10		10.15		16.15		16.20		20.20		20.25		30.25		30.30														
		N	P	S	N	P	S	N	P	S	N	P	S	N	P	S	N	P	S	N	P	S	N	P	S											
Мощность	кВт	/	0.37	0.55	0.37	0.55	0.75	0.55	0.75	1.1	0.75	1.1	1.5	1.1	1.5	2.2	1.5	2.2	3	2.2	3	4	3	4	3	4	5.5	4	5.5	7.5	5.5	7.5	/	7.5	/	/
Размер	IEC	/	71A	71B	71A	71B	80A	71B	80A	80B	80A	80B	90S	80B	90S	90L	90S	90L	100	90L	100	112	100	112	132SA	112	132SA	132SB	132SA	132SB	132SB	/	132SB	/	/	
Фазы	n°	3 фазы (все модели) — 1 фаза (< 3 кВт)																																		
Напряжение	В	400 ± 5% 50 Гц - 220 ± 5% 50 Гц																																		
Защита	IP	55																																		

Насосы серии KME предназначены для стационарной установки на ёмкости. В зависимости от устанавливаемого двигателя, насосы могут перекачивать жидкости с удельным весом до 2 кг/дм³, вязкостью до 75 сСт и максимальной температурой, указанной в таблице 2.

Стандартная длина насоса (мм)

Таблица 4

WR	600	800	1000	1250	1500
FC					

Основные компоненты:

- 1 Электродвигатель
- 2 Муфта, соединяющая вал и двигатель.
- 3 Базовый кронштейн из усиленного полимера. Состоит из двух частей, что упрощает обслуживание насоса и двигателя. Может выступать в качестве опоры насоса для применения в небольших помещениях.
- 4 Пароизоляционное уплотнение работает на сухую, как в статических так и в динамических условиях и обладает противодействием для 60 mbar.
- 5 Опорная плита из термoplastа.
- 6 Вал насоса из стали, покрытый защитной оболочкой из термoplastика.
- 7 Подшипники скольжения. Доступные следующие комбинации используемых материалов:
PTFE/стекло и керамика - для общего использования.
Карбид кремния - для жидкостей с твёрдыми включениями и в ситуациях, когда требуется большая химическая стойкость.
- 8 Корпус насоса и импеллер. Изготовлены из материалов с высокой химической стойкостью. Версий WR и FC, оснащаются корпусом насоса и импеллером из усиленных стекловолокон, либо углеродным волокном материалов.
- 9 Нижний фильтр (3 мм). Доступен по запросу.
- 10 Подающий патрубок.
- 11 Присоединения
- для WR (полипропилен) версии - резьба, по запросу NPT или ISO/ANSI фланец;
- для FC (PVDF) версии ISO или ANSI фланец.

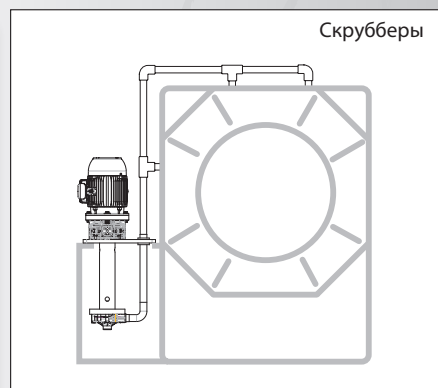
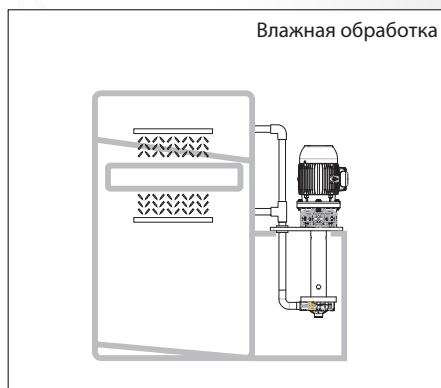
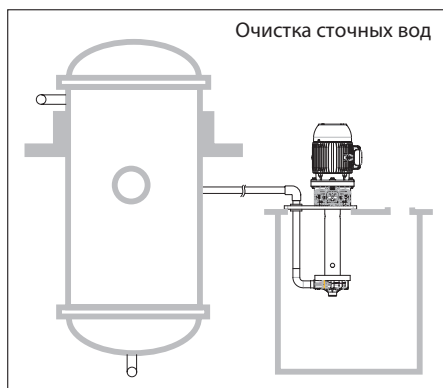
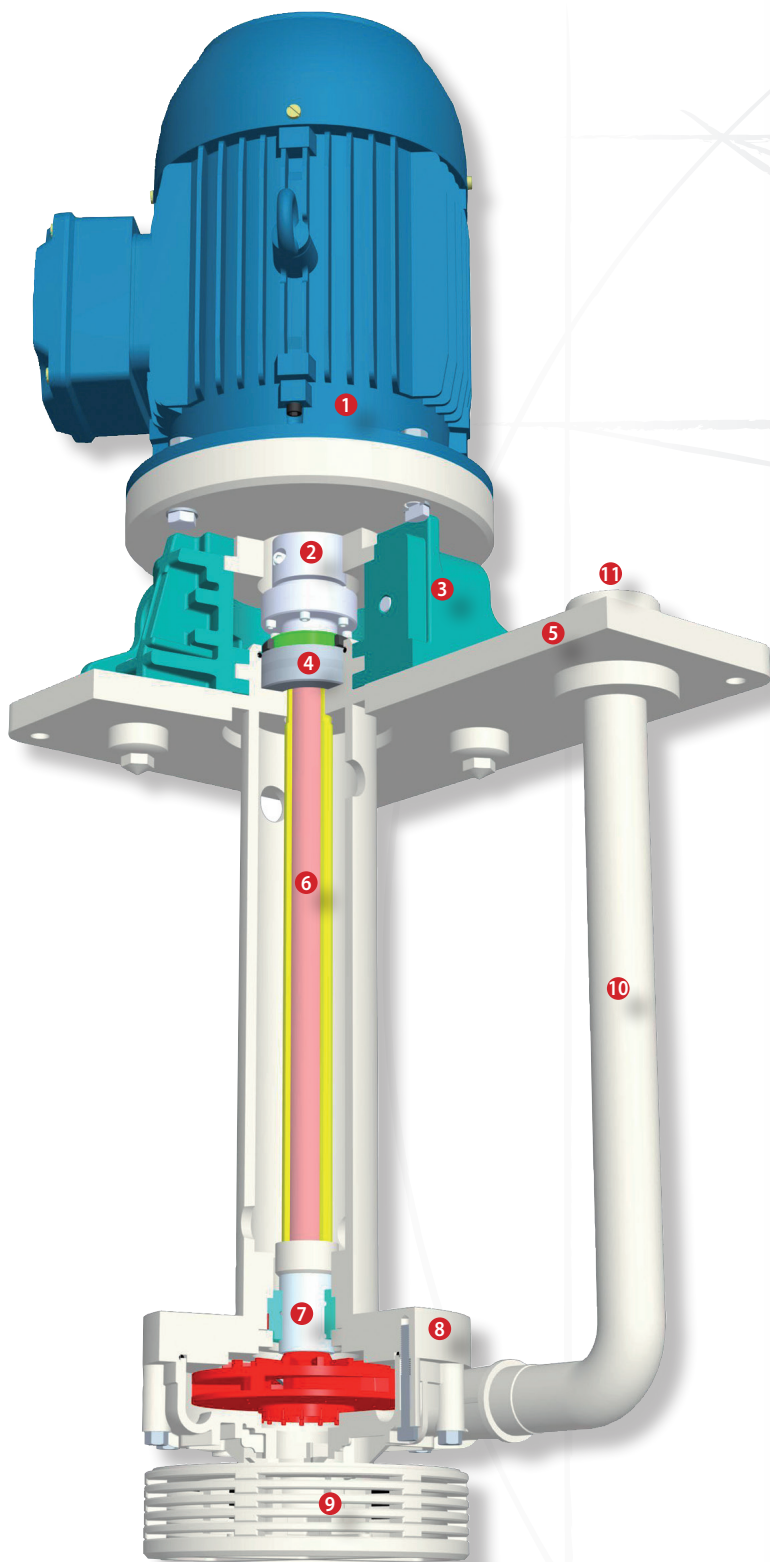

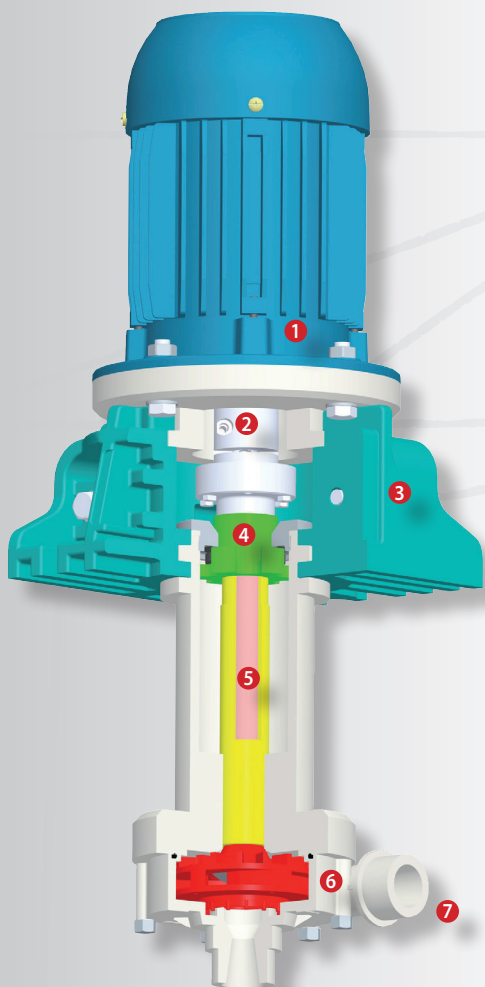

Насосы серии HME предназначены для стационарной установки на ёмкости и для внешней установки. Во втором случае, между насосом и ёмкостью, необходимо установить сливную трубу, как это показано на рисунке «А».

Стандартная длина насоса (мм)

Таблица 5

WR	275	450
FC		

Основные компоненты

- 1 Электродвигатель IEC или NEMA фланец.
- 2 Муфта, соединяющая вал и двигатель.
- 3 Базовый кронштейн из усиленного полимера. Состоит из двух частей, что упрощает обслуживание насоса и двигателя. Может выступать в качестве опоры насоса.
- 4 Пароизоляционное уплотнение работает на сухую, как в статических так и в динамических условиях и обладает противодавлением для 60 mbar.
- 5 Вал насоса из стали, покрытый защитной оболочкой из термопластика.
- 6 Корпус насоса и импеллер. Изготовлены из материалов с высокой химической стойкостью. Версий WR и FC, оснащаются корпусом насоса и импеллером из усиленных стекловолокном, либо углеродным волокном материалов.
- 7 Присоединения (без отводной трубки):
 - резьба, по запросу NPT или ISO/ANSI фланец;
 Присоединения (с отводной трубкой):
 - для WR (полипропилен) версии - резьба, по запросу NPT или ISO/ANSI фланец;
 - для FC (PVDF) версии ISO или ANSI фланец.

Опционально:

- Всасывающий фильтр (3 мм);
- Опорная плита из термопластика;
- Подающий патрубок соединен с корпусом до опорной плиты, снабжен блокирующим элементом.

рис. А

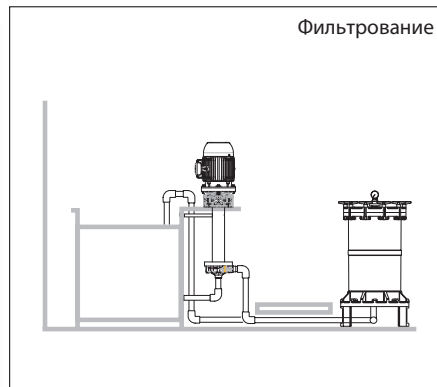
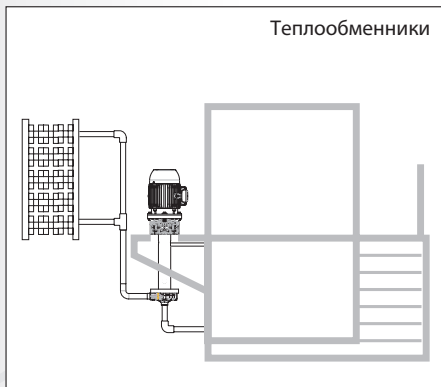
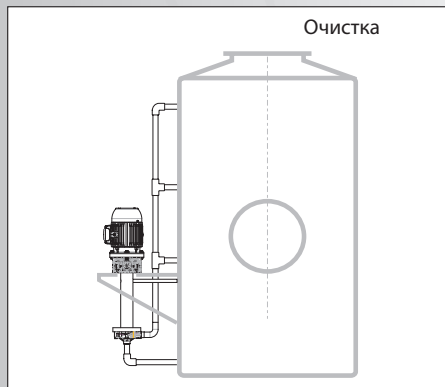
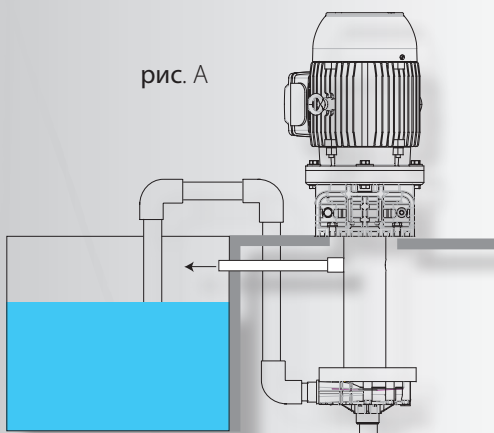

ИННОВАЦИИ

Моноблочный насос с электродвигателем применимый без демонтажа компонентов насоса.

1. Стандартизированные электродвигатели (IEC, NEMA):
Нет двигателей с особым валом и фланцем
Различные варианты защиты и напряжения
Взрывозащищённые версии (E-exd, ATEX).
2. Для данной серии насосов, компанией ARGAL было разработано новое жесткое соединение, состоящее из двух полумуфт. Благодаря его конструкции, центровка вала насоса происходит автоматически.
3. Опорный кронштейн, скрепляющий двигатель и корпус насоса, состоит из двух половинок, что значительно упрощает установку и обслуживание насоса.

В системах с ограниченным свободным пространством, опорный кронштейн заменяет собой опорную плиту.

4. Корпус насоса изготавливается литьём под давлением и доступен в двух материалах:

WR – основа данного материала - PP (полипропилен), усиленный стекловолокном, для повышения механической прочности и эксплуатационных качеств.

FC – основа данного материала - PVDF (поливинилиденфторид), усиленный углеродными волокнами, для повышения механической прочности и эксплуатационных качеств, без потери химической стойкости.

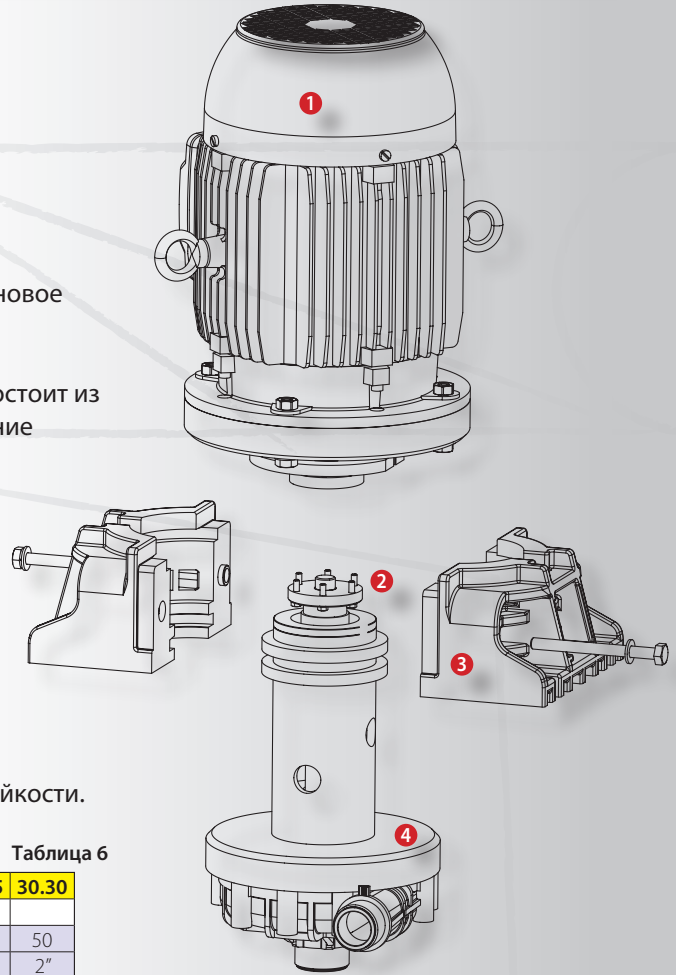

Присоединения

Таблица 6

		04.08	06.08	06.10	10.10	10.15	16.15	16.20	20.20	20.25	30.25	30.30
	Фланец											
DnA	ISO	25	32	32	40	40	40	40	50	50	50	50
	ANSI	1"	1 1/4"	1 1/4"	1 1/2"	1 1/2"	1 1/2"	1 1/2"	2"	2"	2"	2"
DnM.1	ISO	25	32	32	32	32	32	32	40	40	40	40
	ANSI	1"	1 1/4"	1 1/4"	1 1/4"	1 1/4"	1 1/4"	1 1/4"	1 1/2"	1 1/2"	1 1/2"	1 1/2"
DnM.2	ISO	20	20	25	25	25	32	32	40	40	40	40
	ANSI	3/4"	3/4"	1"	1"	1"	1 1/4"	1 1/4"	1 1/2"	1 1/2"	1 1/2"	1 1/2"
	Резьба											
DeA	BSP / NPT	1"	1 1/4"	1 1/4"	1 1/2"	1 1/2"	1 1/2"	1 1/2"	2"	2"	2"	2"
DeM.1	BSP / NPT	1"	1 1/4"	1 1/4"	1 1/4"	1 1/4"	1 1/4"	1 1/4"	1 1/2"	1 1/2"	1 1/2"	1 1/2"
DeM.2	BSP / NPT	3/4"	3/4"	1"	1"	1"	1 1/4"	1 1/4"	1 1/2"	1 1/2"	1 1/2"	1 1/2"

Расшифровка кода насоса

Таблица 7

KME	16.20 N	WR	V	1000	E	N	2,2	N	B	
EQUIPRO RANGE	Выбор модели	Исполнение N=норма P=мощное S=усиленное	См. табл. материалов	V = FKM E = EPDM	Длина патрубка	E = IEC U = NEMA	N= стандарт S=спец.исп. E=взрывоз. O=без двиг.	Мощность двигателя	N=PTFE/Al ₂ O ₃ X=Sic/Sic	B = BSP N = NPT Z = ISO-ANSI-JIS
Серия	Модель	Исполнение	Версия	О-образное уплотнение	мм	Стандарт двигателя	Двигатель	кВт	Внутр. структура	Присоедин.
KME	04.08 06.08 06.10 10.10 10.15 16.15 16.20 20.20 20.25 30.25 30.30	N P S	WR FC	V E	600 800 1000 1250 1500	E U	N S E O	0,37 0,55 0,75 1,1 1,5 2,2 3 4 5,5 7,5	N X	B N Z

Расшифровка кода насоса

Таблица 8

HME	10.10 P	WR	V	275	BC	E	N	1,1
EQUIPRO RANGE	Выбор модели	Исполнение N=норма P=мощное S=усиленное	См. табл. материалов	V = FKM E = EPDM	Длина патрубка	E = IEC U = NEMA	N= стандарт S=спец.исп. E=взрывоз. O=без двиг.	Мощность двигателя
Серия	Модель	Исполнение	Версия	О-образное уплотнение	мм	Стандарт двигателя	Двигатель	кВт
HME	04.06 06.08 06.10 10.10 10.15 16.15 16.20 20.20 20.25 30.25 30.30	N P S	WR FC	V E	275 450	E U	N S E O	0,37 0,55 0,75 1,1 1,5 2,2 3 4 5,5 7,5

Размеры

Таблица 9

Модель	IEC	KA ISO - ANSI	dxz ISO - ANSI	KM.1 ISO - ANSI	dxz.1 ISO - ANSI	KM.2 ISO - ANSI	dxz.2 ISO - ANSI	a1	a1.1	h2	h2.1	Q	V	E	R min	H	A	B	f	g	m	n	T max (*)																			
04.08	N /	85	14x4	85	14x4	75	14x4	62	70	100	108	50	190	130	HME 275 - 450 KME 600 - 800 - 1000 - 1250 - 1500	400	310	140	170	340	250	/	/																			
	P 71A	79	16x4	79	16x4																			70	100	108	53	73	215	235												
	S 71B	89	18x4	89	18x4																																					
06.08	N 71A	100	18x4	100	18x4	85	14x4	67	67	130	130	75	103	222	HME 450 KME 600 - 800 - 1000 - 1250 - 1500	460	340	165	190	390	280	410	/																			
	P 71B																							89	16x4	89	16x4	70	70	160	160	96	135	252	250	460	340	165	220	390	280	410
	S 80A																							98	18x4	98	18x4															
06.10	N 71B	110	18x4	110	18x4	85	14x4	67	67	130	130	75	103	222	HME 450 KME 600 - 800 - 1000 - 1250 - 1500	460	340	165	190	390	280	410	/																			
	P 80A																							89	16x4	89	16x4	70	70	160	160	96	135	252	250	460	340	165	220	390	280	410
	S 80B																							98	18x4	98	18x4															
10.10	N 80A	121	18x4	110	18x4	100	18x4	70	70	160	160	96	135	252	HME 450 KME 600 - 800 - 1000 - 1250 - 1500	460	340	165	190	390	280	410	/																			
	P 80B																							89	16x4	89	16x4	70	70	160	160	96	135	252	250	460	340	165	220	390	280	410
	S 90S																							98	18x4	98	18x4															
10.15	N 80B	121	18x4	110	18x4	100	18x4	70	70	160	160	96	135	252	HME 450 KME 600 - 800 - 1000 - 1250 - 1500	460	340	165	190	390	280	410	/																			
	P 90S																							89	16x4	89	16x4	70	70	160	160	96	135	252	250	460	340	165	220	390	280	410
	S 90L																							98	18x4	98	18x4															
16.15	N 90S	121	18x4	110	18x4	100	18x4	70	70	160	160	96	135	252	HME 450 KME 600 - 800 - 1000 - 1250 - 1500	460	340	165	190	390	280	410	/																			
	P 90L																							89	16x4	89	16x4	70	70	160	160	96	135	252	250	460	340	165	220	390	280	410
	S 100																							98	18x4	98	18x4															
16.20	N 90L	121	18x4	110	18x4	100	18x4	70	70	160	160	96	135	252	HME 450 KME 600 - 800 - 1000 - 1250 - 1500	460	340	165	190	390	280	410	/																			
	P 100																							89	16x4	89	16x4	70	70	160	160	96	135	252	250	460	340	165	220	390	280	410
	S 112																							98	18x4	98	18x4															
20.20	N 100	121	18x4	110	18x4	100	18x4	70	70	160	160	96	135	252	HME 450 KME 600 - 800 - 1000 - 1250 - 1500	460	340	165	190	390	280	410	/																			
	P 112																							89	16x4	89	16x4	70	70	160	160	96	135	252	250	460	340	165	220	390	280	410
	S 132SA																							98	18x4	98	18x4															
20.25	N 112	121	18x4	110	18x4	100	18x4	70	70	160	160	96	135	252	HME 450 KME 600 - 800 - 1000 - 1250 - 1500	460	340	165	190	390	280	410	/																			
	P 132SA																							89	16x4	89	16x4	70	70	160	160	96	135	252	250	460	340	165	220	390	280	410
	S 132SB																							98	18x4	98	18x4															
30.25	N 132SA	121	18x4	110	18x4	100	18x4	70	70	160	160	96	135	252	HME 450 KME 600 - 800 - 1000 - 1250 - 1500	460	340	165	190	390	280	410	/																			
	P 132SB																							89	16x4	89	16x4	70	70	160	160	96	135	252	250	460	340	165	220	390	280	410
	S /																							98	18x4	98	18x4															
30.30	N 132SB	121	18x4	110	18x4	100	18x4	70	70	160	160	96	135	252	HME 450 KME 600 - 800 - 1000 - 1250 - 1500	460	340	165	190	390	280	410	/																			
	P /																							89	16x4	89	16x4	70	70	160	160	96	135	252	250	460	340	165	220	390	280	410
	S /																							98	18x4	98	18x4															

(*) может отличаться для двигателей различных производителей

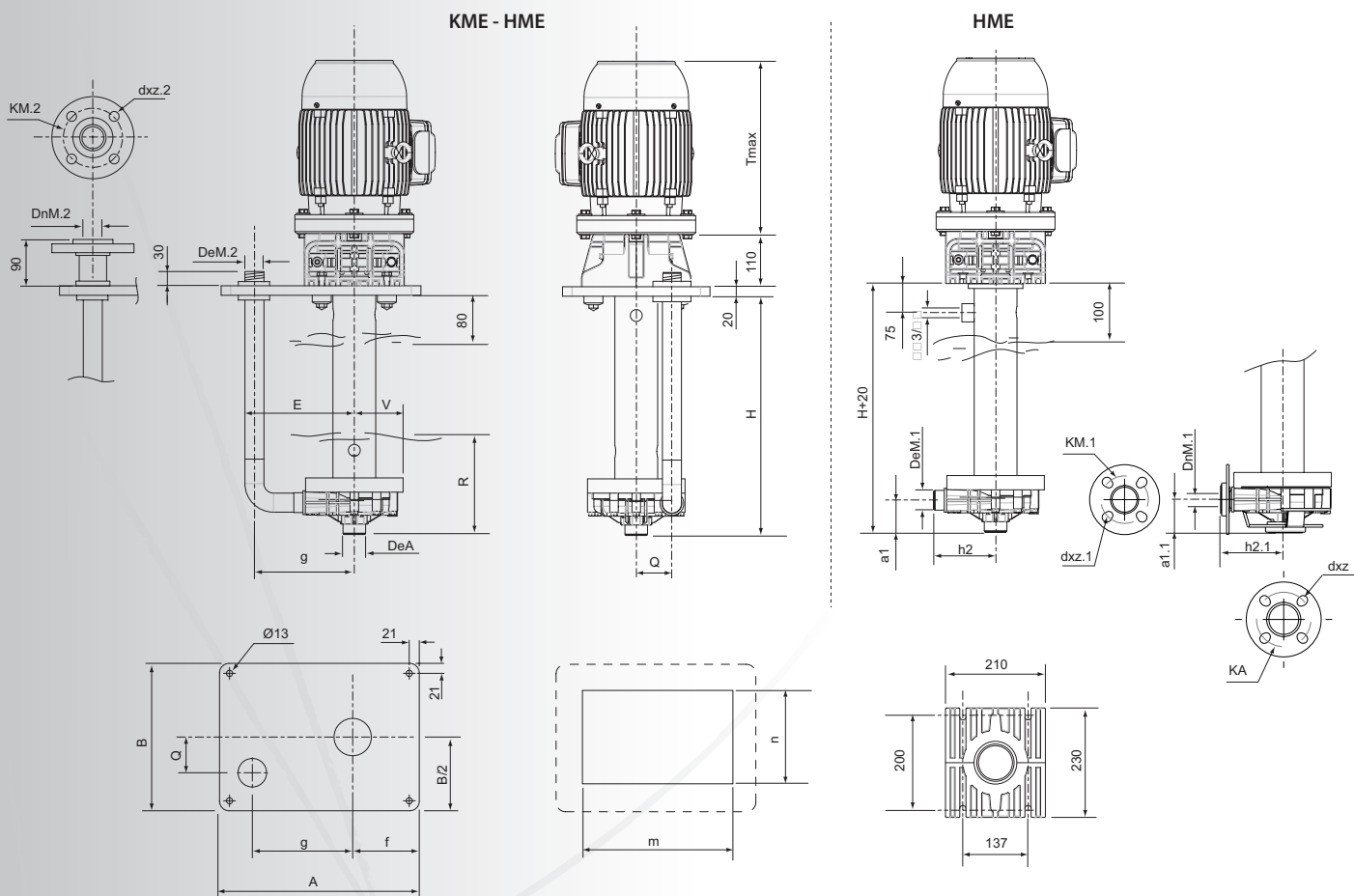



Member of AIB
associazione
industriale
Bresciana

Via Labirinto, 159 - 25125 BRESCIA - ITALY
Tel. +39.030.3507011 - Fax +39.030.3507077 - Export dpt. Tel. +39.030.3507033
Web: www.argal.it - E-mail: export@argal.it

*It is the policy of ARGAL to always improve its products and the right is reserved to alter specifications at any time without prior notice.
No part of this publication may be reproduced in any form or any means.*

